

## NOME DEL PRODOTTO

## TERMOCAMINO SAKAN 20



### DATI TECNICI

<b>POTENZA NOMINALE (KW)</b>	<b>25 kW</b>
<b>POTENZA ALL'ACQUA</b>	<b>20 kW</b>
<b>RENDIMENTO (%)</b>	72 %
<b>EMISSIONI CO (13% O<sub>2</sub> VOL. %)</b>	0,49 %
<b>PESO (KG)</b>	220
<b>Ø USCITA FUMI (MM)</b>	200

### DIMENSIONI

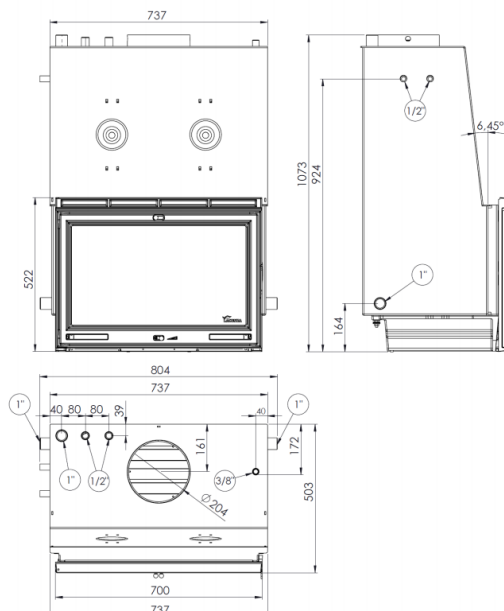

## PUNTI DI FORZA



Struttura in acciaio

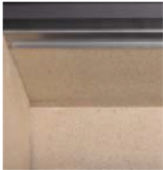

Protettori interni in refrattario dalla grande resistenza per una combustione di alto livello.



Dotati di due deflettori per un maggior recupero del calore.



Ingresso di aria primaria e secondaria per una combustione più efficiente.



Scambiatore idraulico in acciaio di grosso spessore. Potenza all'acqua da 14, 16 e 23,5 Kw.



Porta con vetro serigrafato nero.



Tutti i modelli sono forniti di serpentina di sicurezza e valvola di scarico termico per installazione a vaso chiuso.

## ESEMPIO INSTALLAZIONE

